

Над прошлым солнцем светит

В прокате фильм Ильи Хотиненко о взрослении в 80-х

В прокат вышел фильм «Асфальтовое солнце». Режиссер картины – Илья ХОТИНЕНКО – родился в Свердловске, а в одной из ролей его нового проекта – ведущий актер «Коляда-театра» Олег ЯГОДИН. Сам же фильм – история о подростке 80-х годов прошлого века, который за одно лето узнает о жизни слишком много.

Илья Хотиненко – сын Владимира Хотиненко, режиссера и сценариста, Народного артиста Российской Федерации. Илья родился в Свердловске. У Хотиненко-старшего со столицей Урала связано очень много. Первые шаги в кино, первые успехи, популярность. «В Свердловске я узнал, что такое кино», – рассказывал Владимир Иванович «Областнику». Его сын – тоже режиссер и сценарист. Правда, громких проектов в последнее время у Хотиненко-младшего не было. В начале нулевых он снял яркую картину «Одиссея – Год 1989» с режиссером Петром Бусловым в главной роли. И на какое-то время из поля зрительского кино выбыл. Но «Асфальтовое солнце» добралось до вполне себе полноценного проката, а годом ранее было представлено на фестивале «Окно в Европу». Там, в традиционном конкурсе «Выборский счет», где победителя определяют путем зрительского голосования, картина заняла первое место.

И не случайно. В фильме есть то, за что легко цепляется зрительское внимание. И ностальгические нотки по временам позднего СССР, и мотивы взросления, и тот момент «нежного возраста», который когда-то тонко улавливал Сергей Соловьев. Когда все увиденное (вспомогательное) словно в тумане сна – моргни и растает. О своем детстве вспоминает Артем Белов (Артем Фадеев). Ему 15 лет, он живет с папой (Олег Ягодин) и мамой (Полина Азурева) в каком-то приморском городке, где всегда солнце и тепло. У него друзья, красивая девочка, на которую он засматривается – в общем, все хорошо. Отец для него настоящий друг – покупа-



Заслуженный артист Российской Федерации Олег Ягодин (слева) и Артем Фадеев в роли отца и сына

«Роликовый самокат»: правда или вымысел

В одной из сцен фильма два героя – Артем и Митя – буквально из подручных материалов изготавливают роликовую доску – скейтборд.

В картине они делают это сами по инструкции из неназванного журнала. В итоге у двух друзей получается вполне рабочий экземпляр. После просмотра фильма некоторые зрители в зрительном зале (корреспондент «ОГ» свидетель), а потом и в комментариях под другими рецензиями, усомнились, что такое возможно. Якобы подобные доски появились гораздо позднее.

Но на самом деле, популярный в советское время научно-популярный журнал «Юный техник» опубликовал подробную инструкцию о том, как изготовить «роликовый самокат» еще в 1978 году. То есть примерно за четыре года до показанных в фильме событий. Поэтому такая сцена вполне правдоподобна. В приложении под номером «б» была дана схема сборки (на фото справа) всей доски и занимала она три страницы. Роликовый самокат можно было сделать самому, без заводских условий. Заначивался текст так: «Выходить с самокатом на проезжую часть улицы или площади строго запрещается».



СХЕМА ИЗ ЖУРНАЛА «ЮНЫЙ ТЕХНИК» 6/1978

ет у фарцовщиков запрещенные пластинки AC/DC, ловит западные станции на старом приемнике, подружится в ресторане под перебивку «Волну М». Беззаботность происходящего прерывают гастроли отца – танцора в ансамбле народной песни и пляски. Олег Ягодин тут как будто играет самого себя – переодевается в костюмы и много танцует. В итоге отец уезжает с ансамблем в Лондон и не возвращается оттуда, попросив убежище.

Счастливым детством Артема на этом прерывается, как запрещенная волна на приемнике. Первое серьезное потрясение рушит картину мира подростка. Отец – предатель. Не столько Родины, сколько семьи. Он «невозвращенец», в первую очередь для Артема. Детство кончится когда-то. Оно, понятно, не навсегда. Вслед за предателем Артем узнает, что и с любовью в этом мире все непросто. Однокурсница Света предпочитает

другого – Гордея, сына моряка, которому отец из-за границы привозит диковинные безделушки. Одна из них – роликовая доска. Слова скейтборд тогда не было.

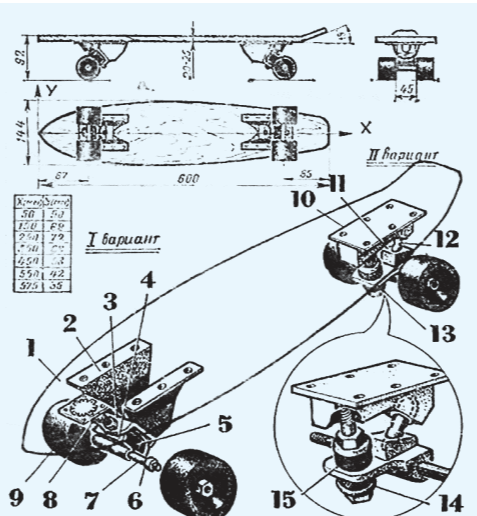
Именно в этой доске с четырьмя колесами Артем найдет смысл дальнейшей жизни. Ситуация вполне бытовая – подросток чем-то увлекается до безумия, день и ночь проводит на улице. Цель-то простая – стать лучшим. Для этого нужно эту доску сначала сде-

лать, а потом победить в местных соревнованиях, чтобы доказать Светке, кто тут главный герой. Зрителям же остается следить за перипетиями жизни подростка под южным солнцем и ностальгировать по детству.

«Асфальтовое солнце» скрупулезно собирает приметы времени. На дворе 1982 год, на футболках – олимпийские кольца. И заглядываясь на детали ушедшей эпохи, не боишься пропустить детали сю-

жета. Он лихо разгоняется, как роликовая доска, и притормаживает на опасных поворотах. Илья Хотиненко собрал в картину, скорее, образы, чем конкретику. Мальчишки выросли во все эпохи, но рассматривая реконструкцию прошлого, – так и не находишь чего-то нового.

Прощание с детством протекает, между тем, со всеми атрибутами – дискотекой, дракой, милицией, сорочкой с другом. Набор классический, но вовсе не утомительный для зрителя. Во многом эта заслуга удачно подобранных артистов, как на главные, так и на второстепенные роли. Артем Фадеев наделен каким-то обаянием, которое расцветает под ярким солнцем. Совершенно искренняя улыбка и полное попадание в образ. Равно как и у Давида Мелконяна, Анфисы Кафтановой и Аллы Бабас. В эпизодической роли – властной преподавательницы балета – задействована еще одна актриса «Коляда-театра» Василина Маковцова. А уже после просмотра фильма можно сделать интересное открытие: главного антагониста, того самого Гордея играет Александр Бодров – сын Сергея Бодрова-младшего. Для Александра это дебют в кино.

В целом, у Ильи Хотиненко получилось весьма удачное, если можно так выразиться, возвращение в зрительское кино. «Асфальтовое солнце» совершенно безблобная картина о том, что взрослеть приходится всем и всегда. Просто кому-то раньше, а кому-то позже. Кому-то быстро, а кому-то медленно. Но это неизбежно. Возвращаясь к метафоре разгона роликовой доски, можно добавить, что тормозит она в начале 80-х. Где яркое солнце и беззаботные ребята. Впереди у них, как и у страны, сложное время, но об этом сняты уже другие фильмы. А где-то в приморском городке пока все хорошо. Друзья мирятся, отцы шлют письма даже из Лондона, а разбитые сердца можно собрать. В конце концов детство – самое счастливое время, куда не поверни.

Пётр КАБАНОВ

[ХОККЕЙ]

Шведский вратарь отбил все «наезды»

Екатеринбургский клуб «Автомобилист» продолжает подготовку к новому сезону КХЛ. Команда проводит тренировочные сборы в Рефтинском. Постепенно подъезжают легионеры, которым разрешено выходить из отпуска чуть позже.

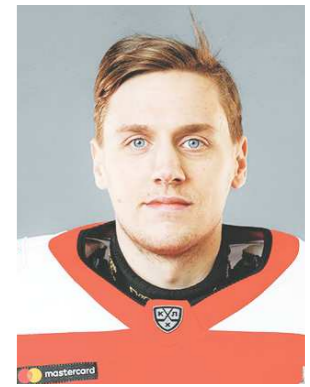

Юхан Маттссон передает привет болельщикам «Автомобилиста»

Первым в Рефтинский приехал француз Стефан да Коста. За ним последовали канадец Патрик Корнье и немец Брукс Мэйсек. На днях в Екатеринбург прилетел и шведский голкипер Юхан Маттссон, за судьбу которого болельщики переживали больше всего (после того как Россия начала специальную военную операцию на Украине, скандинавские хоккеисты подвергаются у себя на родине массовому прессингу, и многие из них предпочитают разорвать контракты с клубами КХЛ; «Автомобилист» таким образом лишился трех финнов).

– Юхан Маттссон передает всем привет из Рефтинского. Вратарь прилетел на Урал и уже приступил к тренировкам с нашей командой, – такая подпись сопровождала видео в социальных сетях «Автомобилиста» с тренировки Маттсона. Два уроженца Канады – Керрис Волк и Дрессис Блэйкер – выступали на чемпионате мира за сборную Казахстана, поэтому получили чуть больше времени на отдых. При этом Блэйкер уже приехал и приступил к тренировкам в «Автомобилисте», а вот Керрис еще не прибыл на Урал. Его возвращение ожидается в ближайшее время, рассказали «Областной газете» в пресс-службе клуба.

Также в ближайшие дни команде должен присоединиться новичок Ник Эберт. Американский защитник покинул екатеринбургский клуб в июне, подписав двухлетний контракт. До этого хоккеист выступал в шведском «Эребру».

Данил ПАЛИВОВА

[МИНИ-ФУТБОЛ]

Матч за Суперкубок России перенесен

Игра между действующим чемпионом страны – югорским клубом «Газпром-Югра» и обладателем Кубка России – екатеринбургской «Синарой» – состоится 10 сентября. Изначально планировалось, что матч будет сыгран на неделю раньше.



«Синара» и «Газпром-Югра» сыграли между собой семь раз в минувшем сезоне: три раза была зафиксирована ничья, в четырех случаях победила команда из Югорска

Розыгрыш Суперкубка России пройдет всего лишь в четвертый раз. Впервые подобный матч состоялся в 2001 году, тогда столичный «ТКИ-Газпром» одолел земляков из «Спартака» со счетом 3:2.

В 2003 году «Спартак» все же сумел завоевать трофей, одолев столичное «Динамо» со счетом 4:3. После этого матч за Суперкубок России не проводился больше 10 лет и возобновили его в 2016 году. Тогда «Динамо» стало победителем, обыграв «Газпром-Югру» – 5:2.

Затем в проведении розыгрыша вновь возникла пауза, которая на сей раз продлилась 6 лет.

Матч «Газпром-Югра» – «Синара» пройдет в Югорске. Это дает некоторое преимущество сибирской команде. За нее также и статистика: последние два раза обладателем трофея становилась команда, проигравшая предыдущий Суперкубок. «Синара» в этом турнире ранее не играла, а югорчане имеют одно поражение – и как раз в предыдущем розыгрыше.

Данил ПАЛИВОВА

[БАСКЕТБОЛ]

«Уралмаш» против «Зенита»

В четвертьфинале Кубка России чемпион Суперлиги может встретиться с чемпионом России

Розыгрыш мужского Кубка России по баскетболу в сезоне 2022–2023 обещает быть жарким. Из-за отстранения наших клубов от участия в европейских соревнованиях Российская Федерация баскетбола (РФБ) разрешила командам заявлять для участия в Кубке иностранных игроков (правда, не более двух). Поэтому в розыгрыш трофея включились сразу пять клубов Единой лиги ВТБ, в том числе – действующий чемпион страны петербургский «Зенит».

На этой неделе РФБ утвердила регламент и состав участников Кубка России.

Оба свердловских клуба освобождены от группового (предварительного) этапа и сразу включены в основную сетку соревнований.

Ревдинская команда «Темп-СУМЗ-УТМК» (обладатель Кубка России 2021 года и серебряный призер последнего розыгрыша) начинает очередной турнир с 1/16 финала матчами против одного из победителей группового этапа. Первый поединки состоится 14 или 15 октября, ответный – 4 или 5 ноября.

Екатеринбургский «Уралмаш» (действующий чемпион Суперлиги) вступит в борьбу на стадионе 1/8 финала – вместе с тремя клубами из Единой лиги ВТБ – МБА (Москва),



Последний раз Екатеринбург принимал в домашних матчах команды элитного мужского дивизиона в далеком 2005 году, когда в Суперлиге А выступал ныне не существующий БК «Евраз»

«Нижним Новгородом» и «Самарой». Соперником екатеринбуржцев будет победитель пары «Иркут» – «Динамо» (Владивосток), а матчи пройдут в декабре.

В случае успеха заводчане попадут на действующего чемпиона России – петербургский «Зенит», который начинает выступление в розыгрыше с четвертьфинала. Вероятность противостояния «Уралмаш» – «Зенит» очень высока, так как в прошлом сезоне екатеринбуржцы в каждой игре против «Иркут» и «Динамо» побеж-

дали с отрывом более чем в 20 очков.

– В этом сезоне команда ставит перед собой высокие цели, – рассказал «ОГ» президент БК «Уралмаш» Виктор Ганиенко. – Если в розыгрыше Кубка России мы выйдем на «Зенит», то без боя не сдадимся! Есть высокая вероятность – процентов 80, – что матчи будем проводить уже в ДИВСе.

«Финал четырех» мужского Кубка России пройдет 17–19 марта 2023 года.

Инокентий ЛАВРЕНОВ

[ВОЛЕЙБОЛ]

Карполь покинул «Уралочку»

Но – ненадолго

Главный тренер женской сборной России Зоран ТЕРЗИЧ назвал состав команды федеральной территории «Сиринус», которая сыграет на I Всероссийской Спартакиаде сильнейших. В список игроков вошли три волейболистки «Уралочки», а в число помощников серба – наставник екатеринбургского клуба Михаил КАРПОЛЬ.

Спартакиада сильнейших – это новый турнир, придуманный спортивными властями страны весной этого года. Он призван хотя бы частично компенсировать отсутствие международных соревнований, от участия в которых российские спортсменки были отстранены после начала специальной военной операции.

Спартакиада пройдет по разным видам спорта. В женском волейбольном турнире сыграют сборные семи регионов РФ (в том числе – Свердловской области), а также команда федеральной территории «Сиринус» – это по существу молодая женская сборная России, усиленная четверью спортсменками чуть постарше.

Зоран Терзич, который по причине отсутствия каких-либо матчей у главной сборной решил заняться молодежкой, пригласил на сбо-

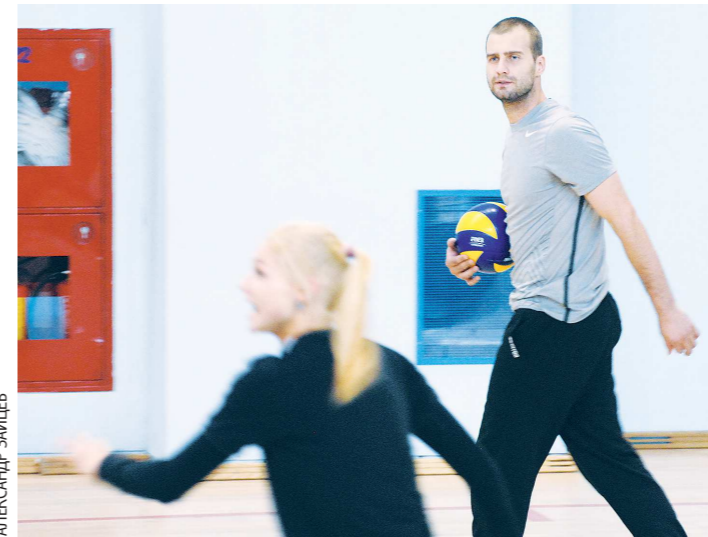

Михаил Карполь получил первое предложение поработать со сборной в 33 года

ры нападающую «Уралочки-НТМК» Елизавету Протопопову, а также двух игроков «Уралочки-2-УргЭУ» – связующую Викторю Булкуву и блокирующую Оксану Шведскую.

Кроме них, сербский специалист включил в свой тренерский штаб наставника «Уралочки» Михаила Карполя. Это назначение вызвало у болельщиков вопрос: а кто же тогда будет руководить сборной Свердловской области, которая на 100 процентов состоит из игроков екатеринбургского клуба?

Как сообщили «ОГ» в пресс-службе «Уралочки», Ми-

хаил Карполь будет помогать Зорану Терзичу только во время тренировочного сбора. Когда начнется Спартакиада, уралел вернется к своей команде. Сейчас ее подготовка к турниру занимается дед Михаила – легендарный Николай Карполь, которому в мае исполнилось 84 года.

Турнир женских волейбольных команд в рамках Спартакиады пройдет с 17 по 27 августа в Калининграде, Туле, Одинцово и Москве, причем матчи за «бронзу» и «золото» состоятся в столице.

Владимир ВАСИЛЬЕВ

В соответствии с Федеральным законом от 03.11.2006 г. № 174-ФЗ «Об автономных учреждениях» и постановлением Правительства Свердловской области от 12.08.2021 г. № 489-ПП «Об утверждении форм отчетов о деятельности государственного автономного учреждения Свердловской области и об использовании закрепленного за ним государственного имущества» Государственное автономное учреждение здравоохранения Свердловской области «Институт медицинских клеточных технологий» публикует отчет о результатах деятельности государственного автономного учреждения Свердловской области и об использовании закрепленного за ним государственного имущества за 2021 г. на портале www.pravo.gov66.ru в разделе: «Официальная информация юридических лиц».

В соответствии с Федеральным законом от 03.11.2006 г. № 174-ФЗ «Об автономных учреждениях» и постановлением Правительства Свердловской области от 12.08.2021 г. № 489-ПП «Об утверждении форм отчетов о деятельности государственного автономного учреждения Свердловской области и об использовании закрепленного за ним государственного имущества» Государственное автономное учреждение здравоохранения Свердловской области «Институт медицинских клеточных технологий» публикует отчет о результатах деятельности государственного автономного учреждения Свердловской области и об использовании закрепленного за ним государственного имущества за 2021 г. на портале www.pravo.gov66.ru в разделе: «Официальная информация юридических лиц».

Коллектив управления финансового контроля Министерства финансов Свердловской области выражает искренние соболезнования Кулешовой Алефтине Борисовне в связи с кончиной ее отца